

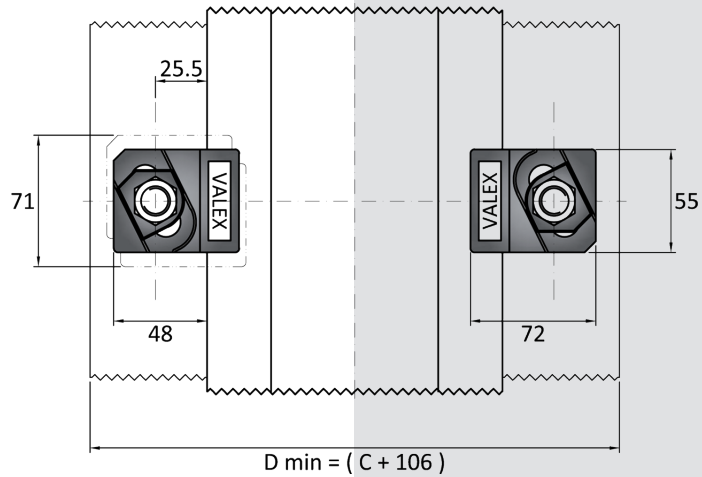

ROTAIA SENZA INTERCALARE

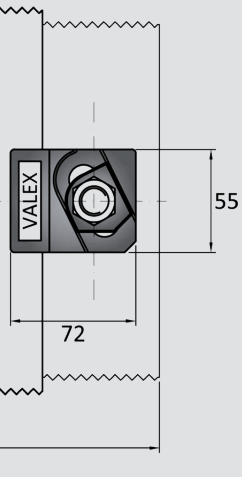

ROTAIA CON INTERCALARE



ROTAIA SENZA INTERCALARE

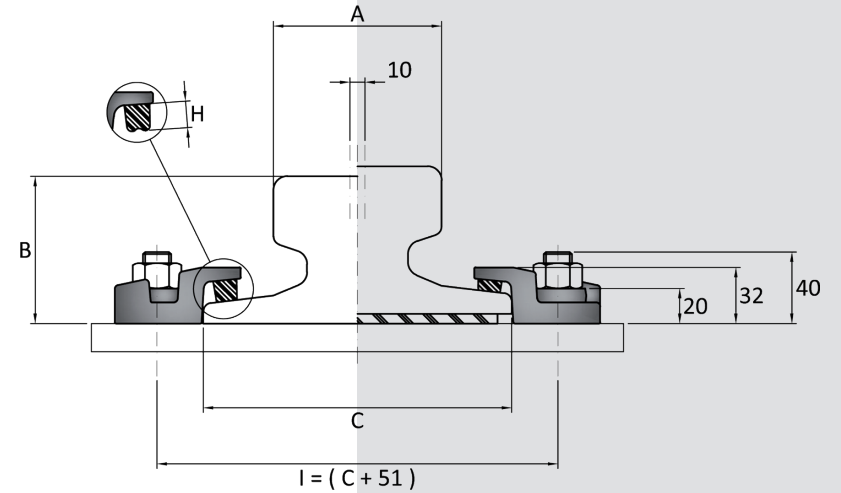

ROTAIA CON INTERCALARE

CARATTERISTICHE

- Sistema composto da una Piastrina, un bullone e un dado.
- Possibilità di regolazione laterale.
- Installazione facile e semplice.
- Manutenzione facile e semplice.

COMPONENTI

- Piastrine con naso di gomma vulcanizzata.
- Rondella speciale.

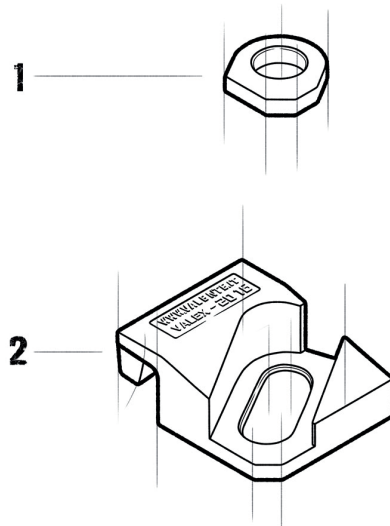

APPLICAZIONI

VALEX 2016 è un sistema di fissaggio diretto sviluppato specificamente per le rotaie delle gru, ma può essere utilizzato anche per rotaie per treni e rotaie leggere (Decauville), con risultati molto positivi. È un sistema molto robusto e affidabile, di dimensioni contenute, che può essere utilizzato con ogni tipo di gru, indipendentemente dal sistema di guida.

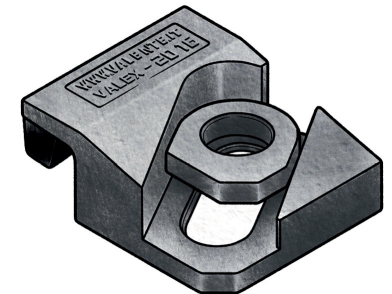

Dimensioni [mm]	E	F	G	H	L	L1	L2	M	N	O	P	Peso [g]
VALEX 2016-32-06	-	-	-	16	-	-	-	-	-	-	-	430
VALEX 2016-32-10	-	-	-	12	-	-	-	-	-	-	-	430
VALEX 2016-32-13	-	-	-	9	-	-	-	-	-	-	-	420



TIPO DI ROTAIA	A [mm]	B [mm]	C [mm]	Peso [kg/m]		
					CON INTERCALARE	SENZA INTERCALARE
A 45	45,00	55,00	125,00	22,10	VALEX 2016-32-10	VALEX 2016-32-06
A 55	55,00	65,00	150,00	31,80	VALEX 2016-32-13	VALEX 2016-32-06
A 65	65,00	75,00	175,00	43,10	VALEX 2016-32-13	VALEX 2016-32-06
A 75	75,00	85,00	200,00	56,20	VALEX 2016-32-13	VALEX 2016-32-06
A 100	100,00	95,00	200,00	74,30	-	VALEX 2016-32-10
A 120	120,00	105,00	220,00	100,00	-	VALEX 2016-32-10
A 150	150,00	150,00	220,00	150,30	-	VALEX 2016-32-13
CR 104	63,50	127,00	127,00	51,59	-	VALEX 2016-32-10
CR 105	65,10	131,80	131,80	52,09	-	VALEX 2016-32-10
CR 135	76,20	146,00	131,80	66,97	-	VALEX 2016-32-10
CR 171	101,60	152,40	152,40	84,83	-	VALEX 2016-32-13
MRS 87 A	101,60	152,40	152,40	86,80	-	VALEX 2016-32-13
CR 175	102,40	152,40	152,40	86,80	-	VALEX 2016-32-13
MRS 125	120,00	180,00	180,00	125,00	-	-
S 7	25,00	65,00	50,00	6,75	-	-
S 10	32,00	70,00	58,00	10,00	-	-
S 14	38,00	80,00	70,00	14,00	VALEX 2016-32-10	-
S 18	43,00	93,00	82,00	18,30	VALEX 2016-32-10	VALEX 2016-32-06
S 20	44,00	100,00	82,00	19,80	VALEX 2016-32-10	VALEX 2016-32-06
S 24	53,00	115,00	90,00	24,43	VALEX 2016-32-10	VALEX 2016-32-06
25 kg/m	50,00	115,00	90,00	25,00	VALEX 2016-32-10	VALEX 2016-32-06
S 26 (AFNOR 26)	50,00	110,00	100,00	26,27	VALEX 2016-32-10	VALEX 2016-32-06
27 E1 (27 UNI)	50,00	120,00	95,00	27,06	VALEX 2016-32-10	VALEX 2016-32-06
AFNOR 30	56,00	125,50	106,00	29,98	VALEX 2016-32-10	VALEX 2016-32-06
30 E1 (S 30)	60,30	108,00	108,00	30,13	VALEX 2016-32-13	VALEX 2016-32-06
33 E1 (S 33)	58,00	134,00	105,00	33,47	VALEX 2016-32-13	VALEX 2016-32-06
36 E1 (36 UNI)	60,00	130,00	100,00	36,26	VALEX 2016-32-13	VALEX 2016-32-06
40 E1 (S 41-R14)	67,00	138,00	125,00	40,95	VALEX 2016-32-13	VALEX 2016-32-06
46 E4 (46 UNI)	65,00	145,00	135,00	46,90	VALEX 2016-32-13	VALEX 2016-32-06
49 E1 (S 49)	67,00	149,00	125,00	49,39	VALEX 2016-32-13	VALEX 2016-32-06
50 E5 (50 UNI)	67,00	148,00	135,00	49,90	VALEX 2016-32-13	VALEX 2016-32-06
54 E1 (UIC 54)	70,00	159,00	140,00	54,77	VALEX 2016-32-13	VALEX 2016-32-06
60 E1 (UIC 60)	72,00	172,00	150,00	60,21	-	VALEX 2016-32-10

I sistemi di fissaggio Valex possono essere utilizzati anche per diversi altri profili di rotaie, non elencati. Una gamma completa di rotaie compatibili è disponibile su richiesta.

ISTRUZIONI GENERALI

La selezione del sistema di fissaggio, sia per rotaie per gru, treni o leggere (Decauville), è una decisione di fondamentale importanza sia per la posa di un binario che di una singola rotaia. Una scelta errata potrebbe avere conseguenze costose e creare seri problemi come:

- Rallentamento o arresto del processo produttivo.
- Usura eccessiva o irregolare delle rotaie.
- Danni ai componenti meccanici della gru.
- Danni alla base di supporto.
- Danni ai sistemi di fissaggio.

I sistemi di fissaggio Valex sono stati sviluppati attraverso un'esperienza accumulata in oltre 100 anni di attività.

Offrono un'ampia gamma di alternative, che operano nel modo più efficace ed efficiente in ogni possibile situazione.

DETTAGLI DI FISSAGGIO

CON INTERCALARE

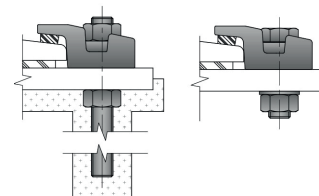

SENZA INTERCALARE

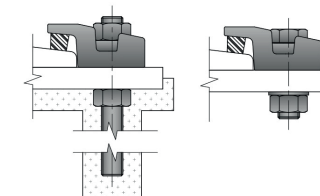

BULLONE NON INCLUSO

VALENTE S.p.A. si impegna a fornire la massima assistenza e completa soddisfazione del cliente, garantendo l'origine e la qualità dei suoi prodotti e fornendo qualsiasi documentazione richiesta in modo ragionevole.

VALENTE S.p.A. si riserva il diritto di modificare le informazioni contenute nella scheda tecnica senza preavviso e declina ogni responsabilità per eventuali imprecisioni o variazioni nei dati riportati.