

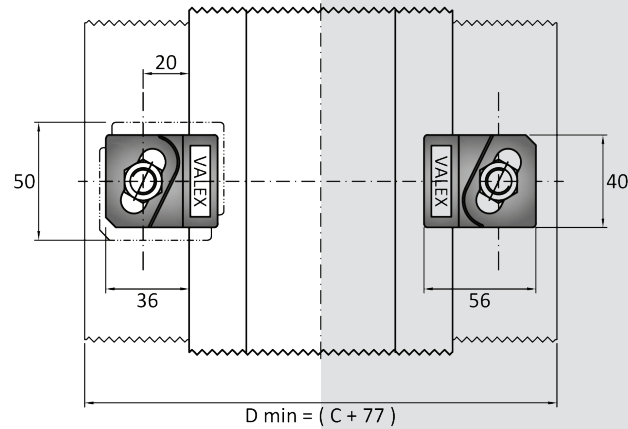

RIEL SIN INTERCALADOR



RIEL CON INTERCALADOR

RIEL SIN INTERCALADOR

RIEL CON INTERCALADOR

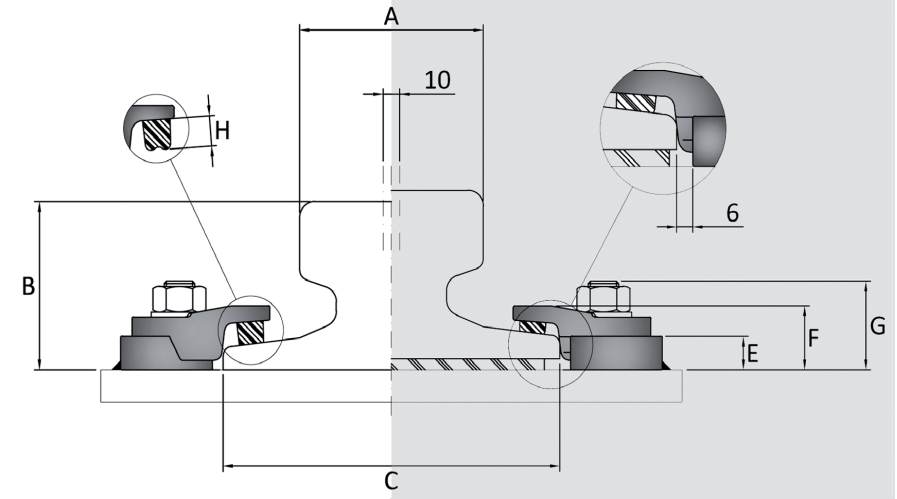

CARACTERÍSTICAS

- Sistema formado por una placa de anclaje, un perno y una tuerca.
- Posibilidad de ajuste lateral.
- Instalación fácil y simple.
- Mantenimiento fácil y simple.

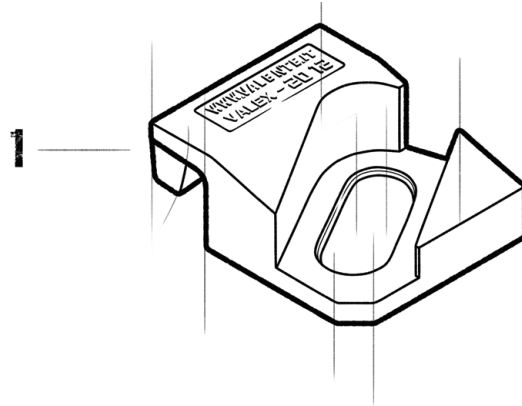

COMPONENTES

- Placas de anclaje con taco de goma vulcanizada.

APLICACIONES

VALEX 2012 es un sistema de fijación directa desarrollado específicamente para los rieles de las grúas, pero puede utilizarse también para rieles ferroviarios y rieles ligeros (Decauville), con resultados muy positivos. Es un sistema muy robusto y fiable, de tamaño contenido, que puede utilizarse con cualquier tipo de grúa, independientemente del sistema de conducción.

Dimensiones [mm]	E	F	G	H	L	L1	L2	M	N	O	P	Peso [g]
VALEX 2012-31-6	-	-	-	17	-	-	-	-	-	-	-	210
VALEX 2012-31-10	-	-	-	13	-	-	-	-	-	-	-	210
VALEX 2012-31-13	-	-	-	10	-	-	-	-	-	-	-	210



TIPO DE RIEL	A [mm]	B [mm]	C [mm]	Peso [kg/m]		
					CON INTERCALADOR	SIN INTERCALADOR
A 45	45,00	55,00	125,00	22,10	VALEX 2012-31-10	VALEX 2012-31-06
A 55	55,00	65,00	150,00	31,80	VALEX 2012-31-13	VALEX 2012-31-06
A 65	65,00	75,00	175,00	43,10	VALEX 2012-31-13	VALEX 2012-31-06
A 75	75,00	85,00	200,00	56,20	VALEX 2012-31-13	VALEX 2012-31-06
A 100	100,00	95,00	200,00	74,30	-	VALEX 2012-31-10
A 120	120,00	105,00	220,00	100,00	-	VALEX 2012-31-10
A 150	150,00	150,00	220,00	150,30	-	VALEX 2012-31-13
CR 104	63,50	127,00	127,00	51,59	-	VALEX 2012-31-10
CR 105	65,10	131,80	131,80	52,09	-	VALEX 2012-31-10
CR 135	76,20	146,00	131,80	66,97	-	VALEX 2012-31-10
CR 171	101,60	152,40	152,40	84,83	-	VALEX 2012-31-13
MRS 87 A	101,60	152,40	152,40	86,80	-	VALEX 2012-31-13
CR 175	102,40	152,40	152,40	86,80	-	VALEX 2012-31-13
MRS 125	120,00	180,00	180,00	125,00	-	-
S 7	25,00	65,00	50,00	6,75	-	-
S 10	32,00	70,00	58,00	10,00	-	-
S 14	38,00	80,00	70,00	14,00	VALEX 2012-31-10	VALEX 2012-31-06
S 18	43,00	93,00	82,00	18,30	VALEX 2012-31-10	VALEX 2012-31-06
S 20	44,00	100,00	82,00	19,80	VALEX 2012-31-10	VALEX 2012-31-06
S 24	53,00	115,00	90,00	24,43	VALEX 2012-31-10	VALEX 2012-31-06
25 kg/m	50,00	115,00	90,00	25,00	VALEX 2012-31-10	VALEX 2012-31-06
S 26 (AFNOR 26)	50,00	110,00	100,00	26,27	VALEX 2012-31-10	VALEX 2012-31-06
27 E1 (27 UNI)	50,00	120,00	95,00	27,06	VALEX 2012-31-10	VALEX 2012-31-06
AFNOR 30	56,00	125,50	106,00	29,98	VALEX 2012-31-10	VALEX 2012-31-06
30 E1 (S 30)	60,30	108,00	108,00	30,13	VALEX 2012-31-13	VALEX 2012-31-06
33 E1 (S 33)	58,00	134,00	105,00	33,47	VALEX 2012-31-13	VALEX 2012-31-06
36 E1 (36 UNI)	60,00	130,00	100,00	36,26	VALEX 2012-31-13	VALEX 2012-31-06
40 E1 (S 41-R14)	67,00	138,00	125,00	40,95	VALEX 2012-31-13	VALEX 2012-31-06
46 E4 (46 UNI)	65,00	145,00	135,00	46,90	VALEX 2012-31-13	VALEX 2012-31-06
49 E1 (S 49)	67,00	149,00	125,00	49,39	VALEX 2012-31-13	VALEX 2012-31-10
50 E5 (50 UNI)	67,00	148,00	135,00	49,90	VALEX 2012-31-13	VALEX 2012-31-06
54 E1 (UIC 54)	70,00	159,00	140,00	54,77	-	VALEX 2012-31-10
60 E1 (UIC 60)	72,00	172,00	150,00	60,21	-	VALEX 2012-31-10

Los sistemas de fijación Valex también se pueden utilizar con otros perfiles de rieles, no indicados aquí. Si lo desea, puede solicitar la gama completa de rieles compatibles.

INSTRUCCIONES GENERALES

La elección del sistema de anclaje, ya sea para rieles de grúa, ferroviarios o ligeros (Decauville), es una decisión de fundamental importancia tanto si se coloca una vía como si se instala un solo riel. Una elección incorrecta podría tener consecuencias costosas y crear problemas graves como:

- Ralentización o parada del proceso de producción.
- Desgaste excesivo o irregular de los rieles.
- Daños a los componentes mecánicos de la grúa
- Daños a la base de soporte.
- Daños a los sistemas de fijación.

El desarrollo de los sistemas de fijación Valex es el resultado de más de 100 años de experiencia acumulada.

Estos sistemas ofrecen una amplia gama de alternativas eficaces y eficientes para todo tipo de situaciones.

DETALLES DE FIJACIÓN

CON INTERCALADOR

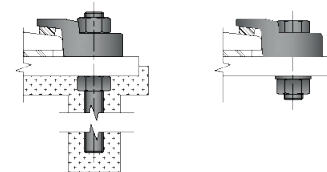

SIN INTERCALADOR

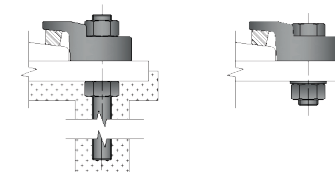

PERNO NO INCLUIDO

Es compromiso de VALENTE S.p.A. brindar al cliente la máxima asistencia y satisfacción, garantizando el origen y la calidad de sus productos, y proporcionando cualquier documentación razonable que se solicite.

VALENTE S.p.A. se reserva el derecho de modificar la información recogida en la ficha técnica sin previo aviso, y se exime de toda responsabilidad en caso de imprecisiones o variaciones en los datos indicados.